

No	COD	DENUMIRE	BUC.
1	11.120.105.0001	buşon ulei	1
2	11.120.040.0004	dopul de ulei A	3
3	11.120.040.0005	dopul de ulei B	1
4	11.106.001.0038	cutie de viteze	1
5	11.102.072.0001	inel de etanşare al capacului superior	1
6	11.102.073.0002	capacul superior al cutiei de viteze	1
7	GB/T 5787	şurub M6×12	5
8	11.106.012.0004	axul furcii schimbător	1
9	GB308-89	bilă de oţel Ø6.35	1
10	11.120.104.0001	arc	1
11	11.103.013.0003	furcă schimbător	1
12	GB/T 5787	şurub M6×20	1
13	12.015.028.0004	simiring 12×22×6	1
14	GB/T 276	rulment 6002/P6	2
15	11.106.024.0006	bucşă F1	1
16	11.102.039.0001	roată dinţată vit.2	1
17	11.102.057.0002	roată dinţată vit.1	1
18	11.102.023.0004	ax cu pinion	1
19	GB/T 276	rulment 6202/P6	3
20	11.106.024.0005	bucşă C	1
21	11.102.071.0002	inel-O 39×2,6	1

No	COD	DENUMIRE	BUC.
22	11.102.070.0001	capac etanșare	1
23	11.102.071.0001	inel-O 43,5x2,6	1
24	11.106.024.0003	bucșă D	1
25	GB/T 276	rulment 6203	1
26	11.106.032.0021	bucșă 17,1x27x1	1
27	11.106.008.0002	roată dințată	1
28	11.106.024.0004	bucșă I	1
29	11.106.044.0001	ax pinion lanț	1
30	11.106.043.0001	pinion lanț	1
31	11.102.017.0002	roată dințată marșarier, dublă	1
32	11.102.067.0001	pinion dublu	1
33	11.106.017.0005	lanț (50 zale)	1
34	11.102.007.0004	ax principal	1
35	GB/T 893.1	siguranță C 35	1
36	12.015.028.0005	simering 15x35x7	1
37	GB/T 5787	șurub M6x45	1
38	GB/T 5787	șurub M6x60	1
39	11.102.068.0020	protecție cutie de viteze, stânga	1
40	12.015.028.0023	simering 25x52x11	1
41	GB/T 893.1	siguranță C 52	1
42	GB/T 276	rulment 6205/P6	1
43	11.106.041.0003	ax ieșire	1
44	11.106.042.0001	roată dințată lanț	1
45	GB/T 276	rulment 6005	1
46	12.015.028.0024	simering 25x41x11	1
47	11.102.068.0021	protecție cutie de viteze, dreapta	1
48	GB/T 6177.1	piulita M6	2
49	11.106.032.0013	șaiță 10x16x2	1
50	11.120.102.0003	șurub M10x1,25x12	1
51	11.102.068.0040	capac frontal al cutiei de viteze	1

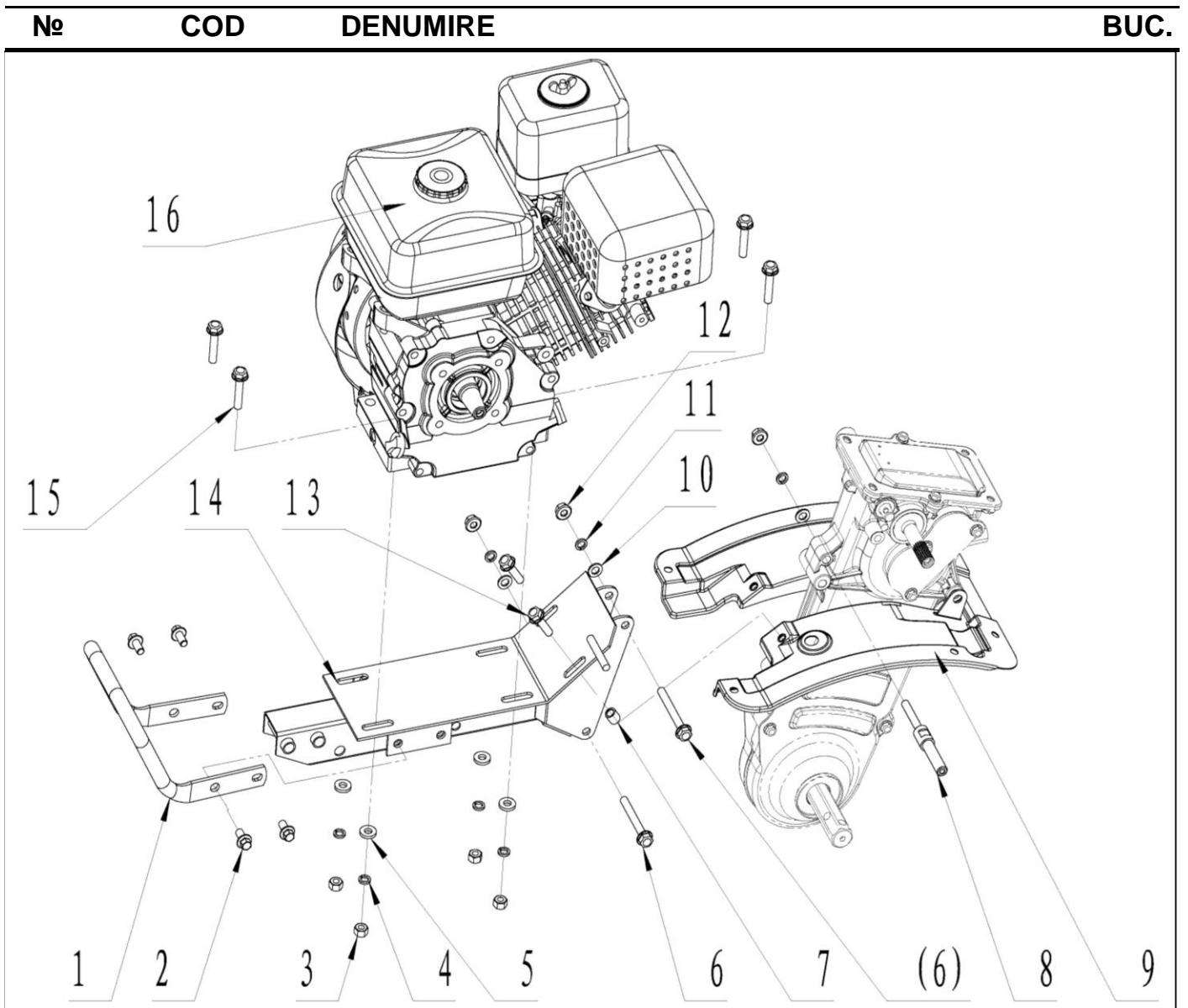

No	COD	DENUMIRE	BUC.
1	11.120.043.0002	mâner frontal	1
2	GB/T 16674.1	șurub M8 × 16	4
3	GB/T 6170	piuliță M8	4
4	GB/T 93	șaiță elastică 8	9
5	GB/T 97	șaiță plată 8×18×3	4
6	GB/T 16674.1	șurub M8×70	2
7	12.015.001.0070	bucșă Ø8×12×12	2
8	11.102.069.0001	axul întinzătorului de curea	1
9	11.115.002.0453	apărătoare interioară	1
10	GB/T 97	șaiță plată 10	1
11	GB/T 93	șaiță elastică 10	1
12	GB/T 6177.1	piuliță M10	1
13	GB/T 16674.1	șurub M8×30	4
14	11.120.005.0301	șasiu	1
15	GB/T 5787	șurub M8×40	4
16	10.005.007.2004	motor pe benzină WM168FB-2/P	1

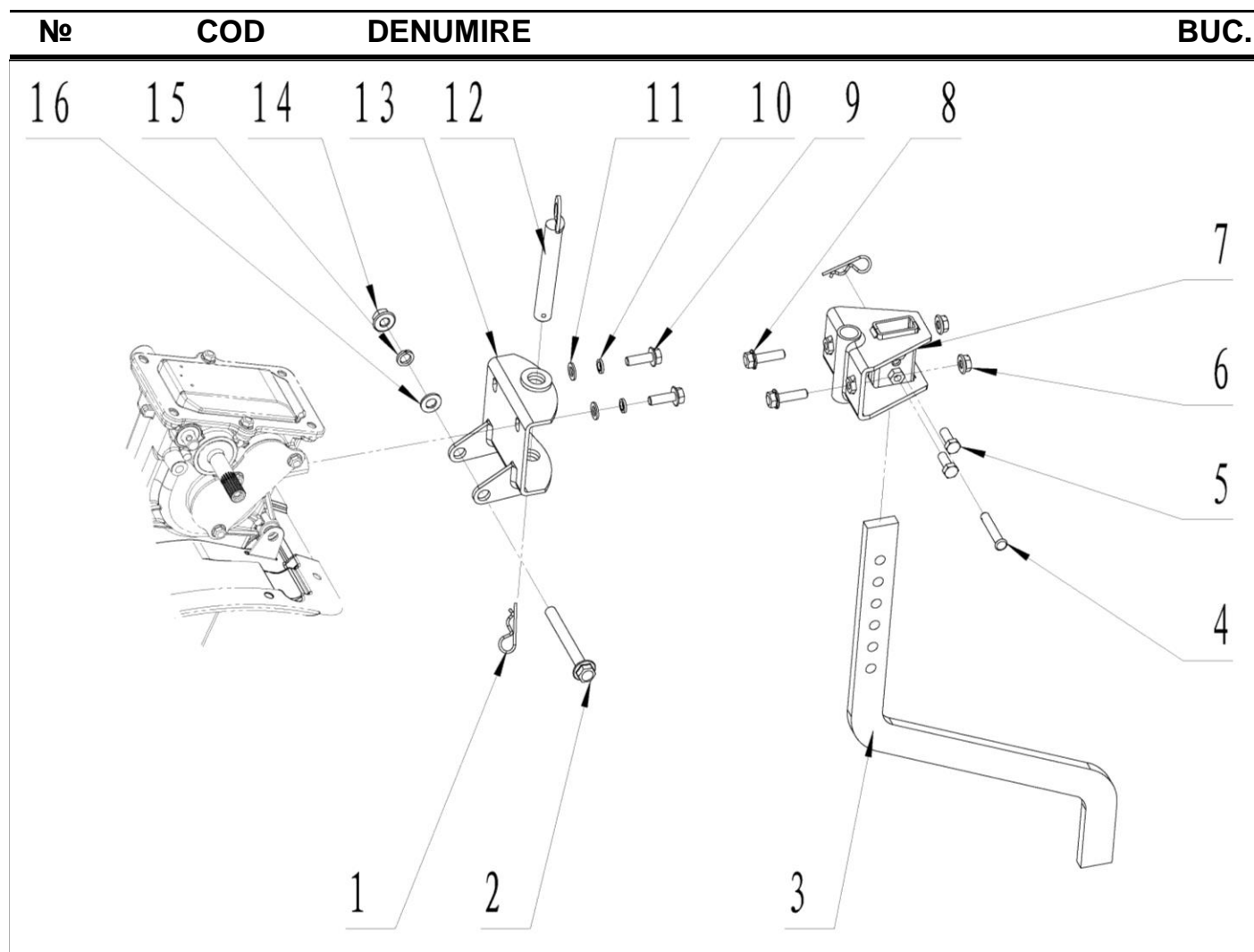

No	COD	DENUMIRE	BUC.
1	12.015.006.0002	siguranță β	2
2	GB/T 16674.2	șurub M10 × 1,25 × 90	1
3	11.114.005.0301	brăzdar	1
4	GB 882	bolț 8×43	1
5	GB/T 5789	bolț M8×20	2
6	GB/T 6177	piuliță M8	5
7	11.114.004.0007	suport brăzdar	1
8	GB/T 16674.1	șurub M8×30	4
9	GB/T 16674.1	șurub M8×25	2
10	GB/T 93	șaiță elastică 8	1
11	GB/T 97	șaiță plată 8	1
12	11.114.002.0004	bolț suport brăzdar	1
13	11.120.042.0020	consolă spate	1
14	GB/T 6177.1	piuliță M10×1.25	1
15	GB/T 93	șaiță elastică 10	1
16	GB/T 97	șaiță plată 10	1

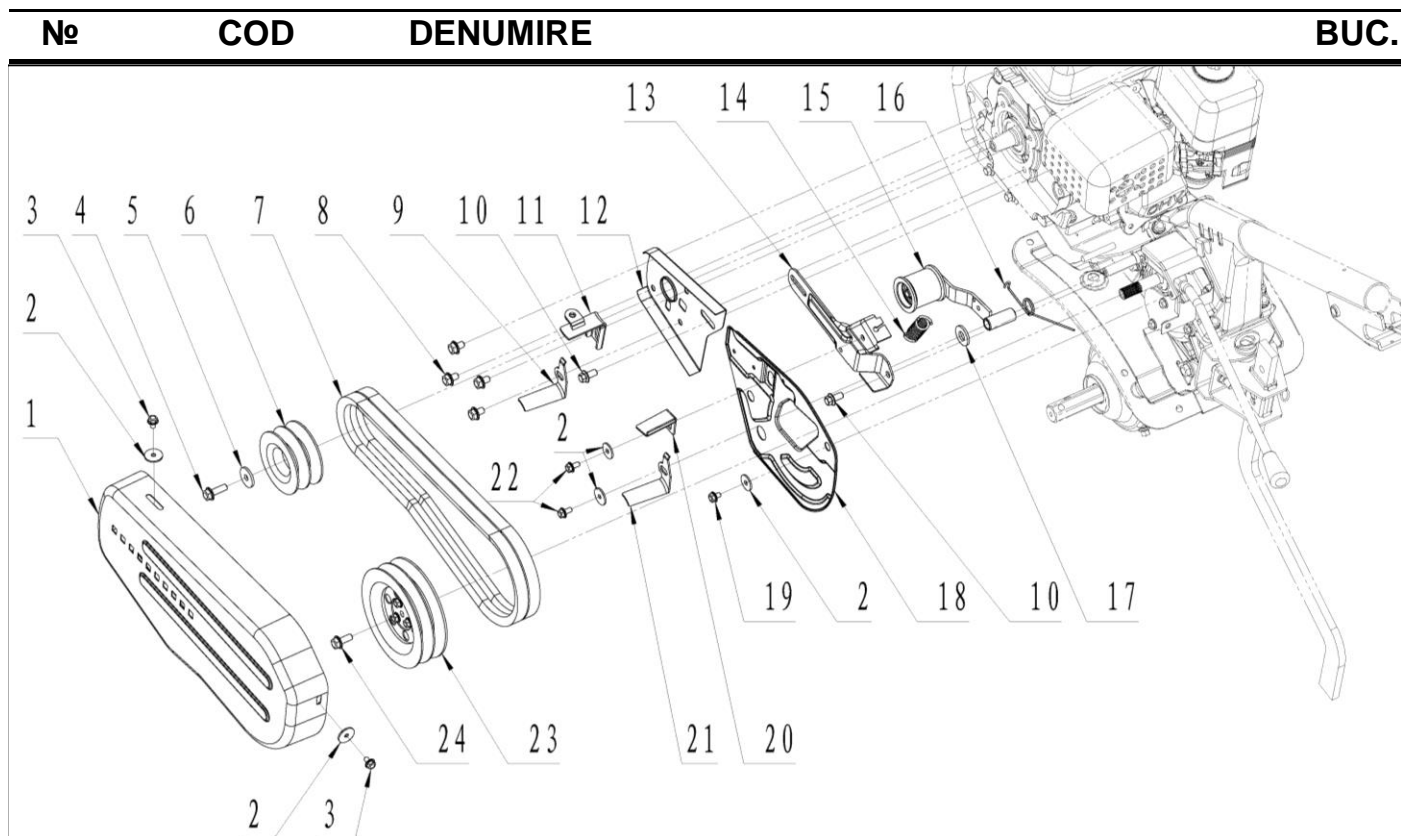

No	COD	DENUMIRE	BUC.
1	11.117.001.0061	capac curea	1
2	GB/T 97	șaiță 6×22×2	5
3	GB/T 5789	șurub M6×12	2
4	GB/T 16674.1	șurub M8×25	1
5	GB/T 97	șaiță 8×28×3	1
6	11.120.022.0008	fulie motor	1
7	11.120.023.0004	curea trapezoidală 17×963	2
8	GB/T 16674.1	șurub M8 × 12	4
9	11.120.078.0002	opritor curea C	1
10	GB/T 16674.1	șurub M8×16	2
11	11.120.078.0001	opritor curea B	1
12	11.120.077.0020	placă fulie motor	1
13	11.120.080.0020	consolă arc	1
14	11.120.048.0004	arc întinzător curea	1
15	11.120.019.0005	întinzător curea	1
16	11.120.062.0002	arc braț întinzător	1
17	GB/T 97	șaiță 13×24×2	1
18	11.120.079.0020	placă fulie transmisie	1
19	GB/T 5789	șurub M6 × 10	1
20	11.120.078.0003	opritor curea A	1
21	11.120.078.0004	opritor curea D	1
22	GB/T 5789	șurub M6×12	2
23	11.120.021.0008	fulie transmisie Ø140mm	1
24	GB/T 5789	șurub M8×20	1

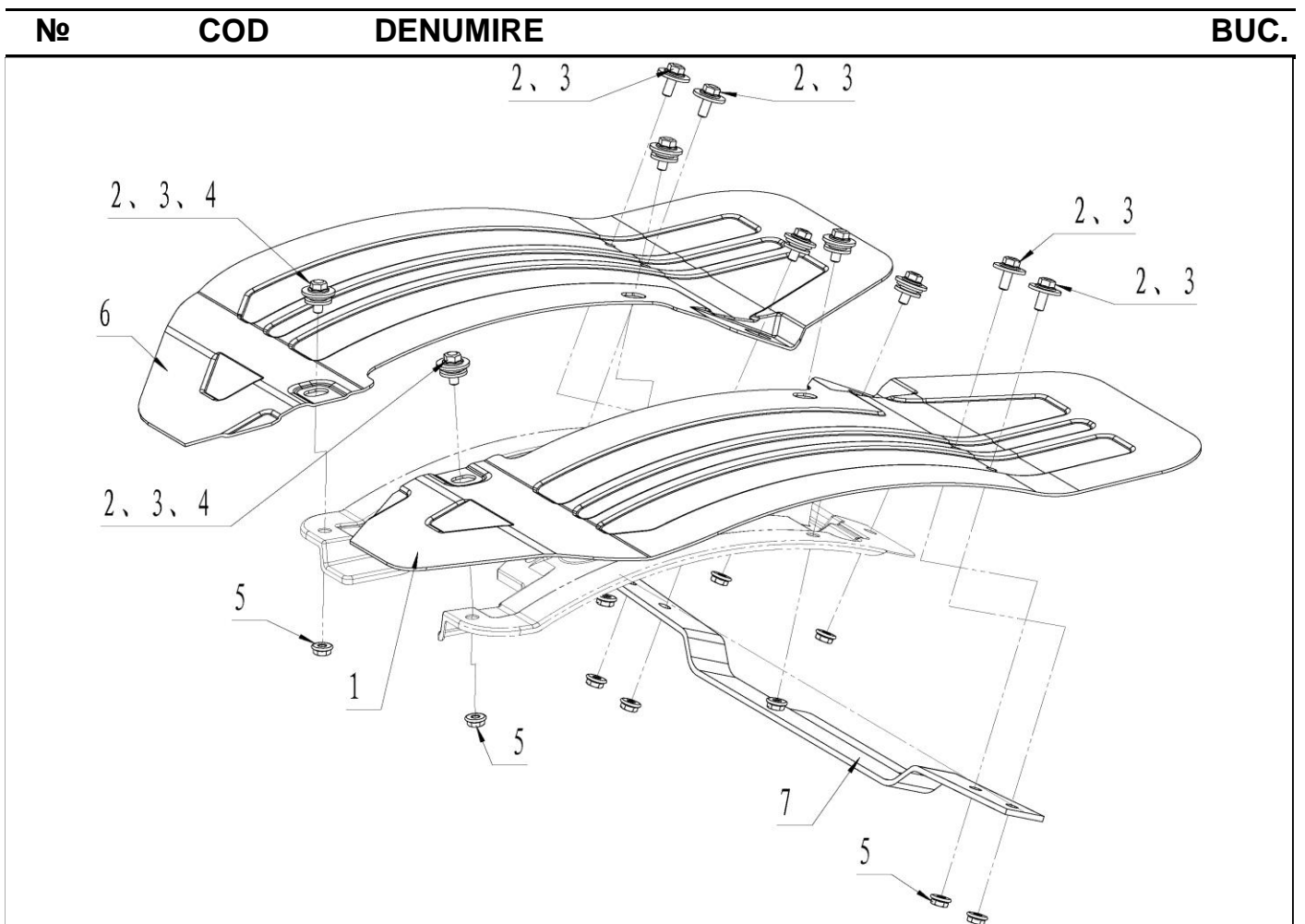

No	COD	DENUMIRE	BUC.
1	11.115.002.0451	aripă	1
2	GB/T 16674.1	șurub M6×16	10
3	GB/T 97.1	șaiță 6×22×2	10
4	11.120.076.0001	șaiță cauciuc	6
5	GB/T 6177	piuliță M6	10
6	11.115.002.0452	aripă	1
7	11.115.010.0020	suport aripi	1

No	COD	DENUMIRE	BUC.
----	-----	----------	------

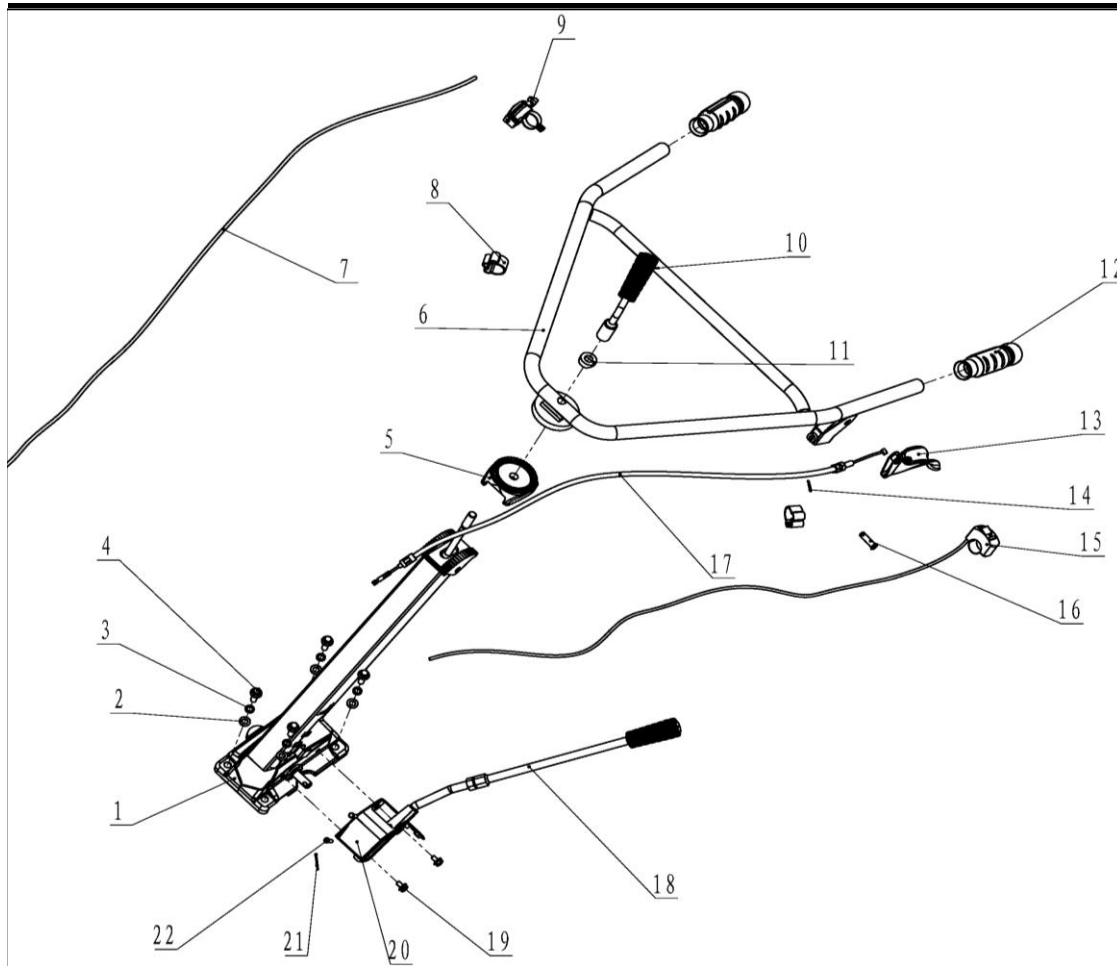

1	11.101.029.0252	suport ghidon	1
2	GB/T 97	șaiță plată 8	4
3	GB/T 93	șaiță elastică 8	4
4	GB/T 16674.1	șurub M8×25	4
5	11.101.012.0003	bucșă zimțată	1
6	11.101.009.0901	ghidon	1
7	11.101.002.0007	cablu accelerație	4
8	11.106.034.0003	clemă cablu	2
9	11.101.031.0002	manetă accelerație Ø22mm	1
10	11.101.011.0005	mâner strângere ghidon	1
11	11.101.043.0001	bucșă arcuită	1
12	11.101.001.0010	mâner cauciuc Ø22	2
13	11.101.005.0006	manetă ambreiaj	1
14	12.015.006.0005	siguranță	1
15	11.101.028.0004	întrerupător P/O Ø22mm	1
16	12.015.031.0001	bolț 8×28	1
17	11.101.007.0011	cablu ambreiaj	1
18	11.101.017.0158	manetă schimbător	1
19	GB/T 16674.1	șurub M6×10	2
20	11.101.047.0040	culisă schimbător	1
21	GB 882	bolț 5×25	2
22	GB/T 91	siguranță 1.5×20	2